

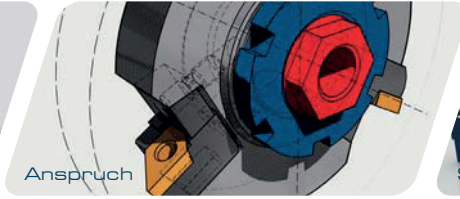

Menschen



Anspruch



Synergie

Plan-, Eck- & Scheibenfräser

Stand 04.2015

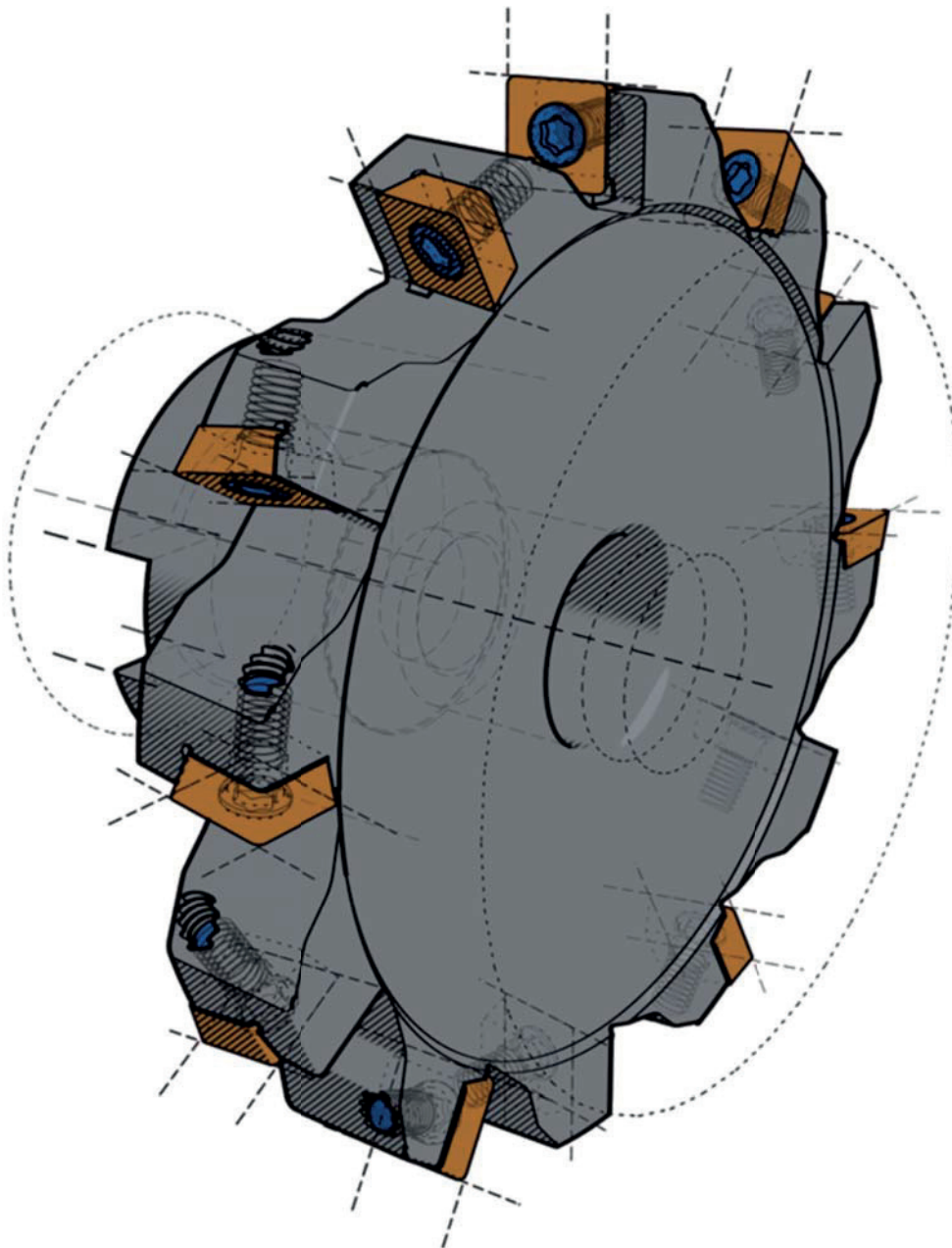

HARRY HERSBACH TOOLS BV
specialist in machining tools

MAS⁺
TOOLS & ENGINEERING

Plan-, Eck- & Scheibenfräser

SPHT..Reihe



Schaftfräser mit Zylinderschaft						
Bestellbez.	Fräsdurchmesser	Aufnahmedurchmesser	Gesamtlänge	Nutzlänge	Zähnezahl	Schneidenlänge
SS06016001	16	16	85	26	2	6
SS06020001	20	20	90	30	3	6
SS06025001	25	25	100	32	4	6
SS06032001	32	25	130	38	5	6

Wendeschnidplatte: SPHT060308, geschliffen, beschichtet



Schaftfräser mit Trifix-Anbindung						
Bestellbez.	Fräsdurchmesser	Bunddurchmesser	Länge	Nutzlänge	Zähnezahl	Schneidenlänge
SS06020002	20	49	48	35	3	6
SS06025002	25	49	53	40	4	6
SS06032002	32	49	78	65	5	6

Wendeschnidplatte: SPHT060308, geschliffen, beschichtet



Eckfräser für Fräseraufnahme nach DIN 8030						
Bestellbez.	Fräsdurchmesser	Aufnahmedurchmesser	Bunddurchmesser	Gesamtlänge	Zähnezahl	Schneidenlänge
ES06032001	32	16	28	32	6	6
ES06040001	40	16	38	40	7	6
ES06050001	50	22	45	40	8	6
ES06063001	63	22	55	40	8	6

Wendeschnidplatte: SPHT060308, geschliffen, beschichtet



Eckfräser für Fräseraufnahme nach DIN 8030						
Bestellbez.	Fräsdurchmesser	Aufnahmedurchmesser	Bunddurchmesser	Gesamtlänge	Zähnezahl	Schneidenlänge
ES09040001	40	16	30	40	5	8
ES09050001	50	22	45	40	6	8
ES09063001	63	22	55	40	7	8

Wendeschnidplatte: SPHT09T308, geschliffen, beschichtet

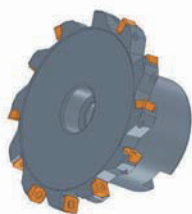

Scheibenfräser für Fräseraufnahme nach DIN 8030						
Bestellbez.	Fräsdurchmesser	Aufnahmedurchmesser	Gesamtlänge	Bunddurchmesser	z/zeff	Schnittbreite
DS06063002	63	16	32	30	10/5	8
DS06063001	63	16	32	30	10/5	10
DS06080001	80	22	40	40	12/6	8
DS06080002	80	22	40	40	12/6	10
DS06100001	100	27	45	45	14/7	8
DS06100002	100	27	45	45	14/7	10
DS06125001	125	32	50	58	16/8	8
DS06160001	160	40	60	70	18/9	8

Wendeschnidplatte: SPHT060308, geschliffen, beschichtet

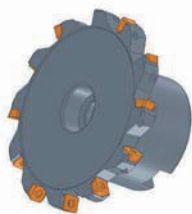

Scheibenfräser für Fräseraufnahme nach DIN 8030						
Bestellbez.	Fräsdurchmesser	Aufnahmedurchmesser	Gesamtlänge	Bunddurchmesser	z/zeff	Schnittbreite
DS09063001	63	16	32	30	8/4	12
DS09063002	63	16	32	30	8/4	14
DS09080001	80	22	40	40	10/5	12
DS09080002	80	22	40	40	10/5	14
DS09100001	100	27	45	45	12/6	12
DS09100002	100	27	45	45	12/6	14
DS09125001	125	32	50	58	12/6	12
DS09125002	125	32	50	58	12/6	14
DS09125003	125	32	50	58	12/6	16

Wendeschnidplatte: SPHT09T308, geschliffen, beschichtet

Technische Änderungen vorbehalten.



Wendeschnidplatte SPHT..
..060308..
..09T308..
Qualität
ACP200
ACZ310
ACZ330



HARRY HERSBACH TOOLS BV
specialist in machining tools

Nieuwe Waterwegstraat 5
3115 HE Schiedam

Tel. 010 20 40 680
info@hhtools.nl
www.hhtools.nl

MAS_PlanEckScheibFr_0420.15
Änderungen / Irrtümer vorbehalten